

**HIDROMAR**



**Material técnico**

**Elevador automotivo**

**HPAN 3.0**

**EMBUTIDO**

**Pantográficos 3000 KG**



# Quem somos?

A **Hidromar** é uma das maiores e mais modernas indústrias de equipamentos de elevação e limpeza do país. Com mais de 71 anos, uma empresa pode mudar muito durante esse período, mas o que realmente tem que permanecer inalterado são os seus valores essenciais.

Nesse ponto nós não mudamos. Construimos nossos relacionamentos com base na transparência, fé e confiança.

Hoje, temos plena certeza de que foram esses conceitos que fizeram com que chegássemos tão longe.



**Dos gigantes elevadores  
às eficientes lavadoras**

# É espaço que você precisa?



A disposição do gabinete de comando pode variar de acordo com a necessidade da sua oficina, mas lembre-se: o ideal é ficar de frente para o veículo.

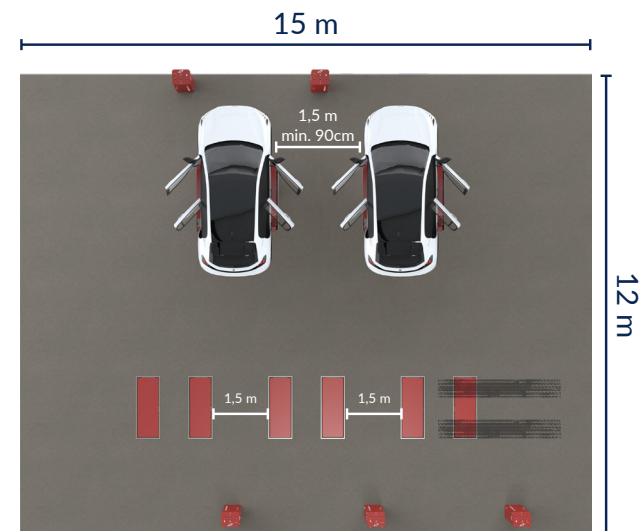

Não se preocupe em estacionar ou fazer manobras na área do elevador rebaixado!

# + Otimização + Produção

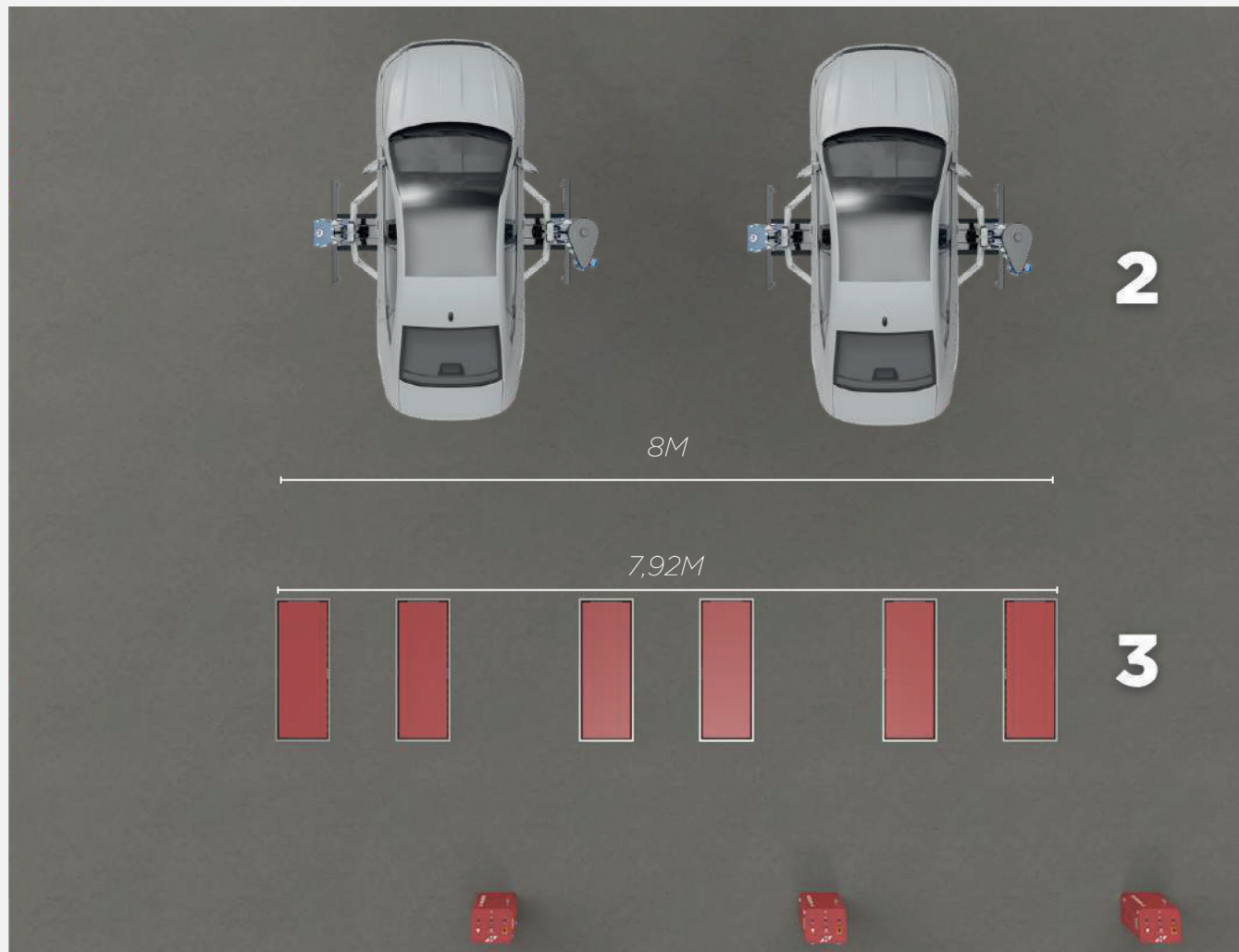

Elevadores  
Eletromecânicos HI 2.5  
2.500kg

Elevadores  
Pantográficos Hpan 3.0  
3.000kg



# Veículos compatíveis



## HATCH

Veículos compactos com entre eixo de 2.000 mm à 2.600 mm. Sua construção tem uma distribuição de peso equilibrada, sendo assim, o mesmo deve ser posicionado simetricamente entre os braços.

**Exemplos:** Ford Ka, Audi A1, Hyundai HB20, Volkswagen UP, Toyota Etios X 1.3



## SEDAN/ COUPÉ

Veículos longos com entre eixo de 2.300 mm até 3.400 mm. Sua construção tem uma distribuição de peso variada dependendo de cada modelo. Nesse caso exige-se cuidado no posicionamento dos braços no veículo.

**Exemplos:** Chevrolet Prisma, Renault Logan, Honda City, Toyota Corolla, BMW 320



## SUV

Veículos geralmente de grande porte que possuem entre eixo de 2.400 à 3.400 mm. Veículos até 2.500kg.

**Exemplos:** Jeep Renegade, Nissan Kicks, Hyundai Creta, Audi Q3



## CAMINHONETE / PICK UP

Veículos que possuem peso total de até 3.000 kg podendo ter sua estrutura tanto por chassi como por monobloco. Caracterizam-se por ter uma distribuição de peso bem irregular devido ao peso estar concentrado na parte frontal do veículo, exigindo cuidado no posicionamento dos braços no veículo.

**Exemplos:** Fiat Strada, Volkswagen Saveiro, Toyota Hilux, Volkswagen Amarok

\*imagens meramente ilustrativas



# Energia

Dentre as instruções que serão descritas abaixo é importante salientar que para a rede elétrica, o mais relevante é a quantidade de motores elétricos para cada equipamento, conforme a **ABNT NBR - 5410:2004**

VOLTAGEM	CONDUTOR (FIO ELÉTRICO)				DISJUNTOR MOTOR
	4,0 mm	6,0 mm	10,0 mm	16,0 mm	
220v / monof	29m	43m	72m	116m	X
220v / trif	75m	112m	187m	187m	10A
380v / trif	133m	200m	334m	535m	10A

Seguindo as orientações da tabela acima é possível observar que o condutor elétrico mínimo, é de 4,0 mm de espessura, não podendo ultrapassar a metragem de 29 metros de distância do quadro de energia em voltagem 220v/mono e 75m em voltagem 220v/tri até o motor elétrico do equipamento. Para voltagem em 380v a distância máxima é de 133 metros para uma bitola de fio de 4,0 mm de espessura.

Utilizar o disjuntor motor ajustado entre 6,3A e 10A para rede 220v/trif (recomendado 7,5A). Na configuração de rede em 380v/tif o disjuntor também deve estar ajustado entre 6,3A a 10A (recomendado 7,5A).

**Observação: O equipamento não acompanha o disjuntor motor.**

**IMPORTANTE! É INDISPENSÁVEL UM BOM SISTEMA DE ATERRAMENTO, A RESISTÊNCIA DEVERÁ MEDIR ATÉ 10 Ohms.**

A distância calculada com queda de tensão máxima não pode ultrapassar 4% em temperatura ambiente. Ou seja, no quadro de energia, deve ser 220v ou 380v trifásico (dependendo da rede escolhida) e a extremidade oposta não pode ter uma queda de tensão superior a 4%.

Pode-se observar na tabela que, para cada tensão é recomendado a utilização de um disjuntor motor que deve possuir um circuito exclusivo para cada equipamento.

## FALTA DE FASE - COMO DETECTAR?

Se ao ligar o equipamento, o motor apresentar um barulho constante como um ronco sem funcionar, provavelmente é a falta de fase. Caso isso ocorra, desligue o equipamento imediatamente e chame um profissional habilitado. Caso as orientações anteriores não forem obedecidas, isso pode ocasionar problemas de aquecimento dos condutores, que eleva o consumo do motor, diminuindo sua vida útil e até mesmo provocando sua queima.



# Conheça seu elevador



## Gabinete de comando

- Unidade Hidráulica
- Unidade de conservação do ar



# Medidas do elevador HPAN 3.0 EMBUTIDO

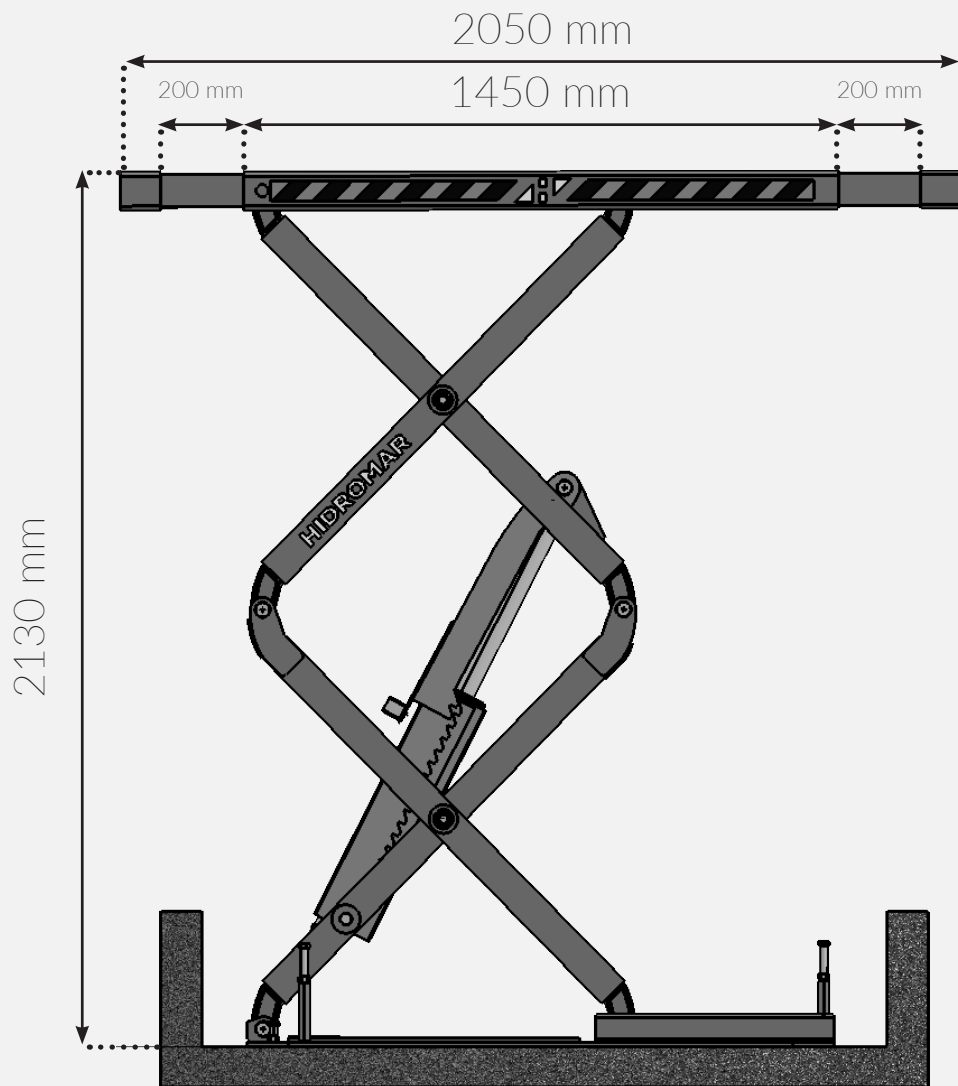

## Pantográfico?

O sistema de elevação hidráulico, consiste em dois pistões hidráulicos, um em cada tesoura do elevador, e uma unidade hidráulica, localizada no gabinete de comando do equipamento. Quando acionada, a unidade hidráulica bombeia o óleo para os pistões através de mangueiras com duas camadas de tramas de aço. A sincronia dos pistões é feita por distribuição hidráulica.

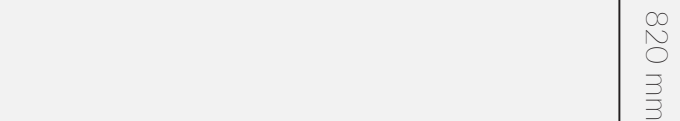
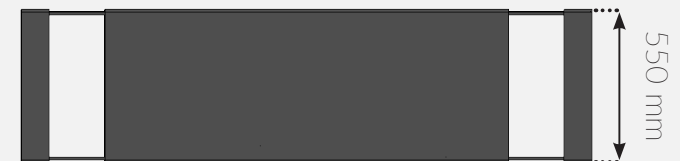



# Diferenciais

O elevador pantográfico no seu estágio mais elevado chega à 1850mm. O fim de curso do elevador é ativado nesse estágio, evitando quaisquer danos ao equipamento.

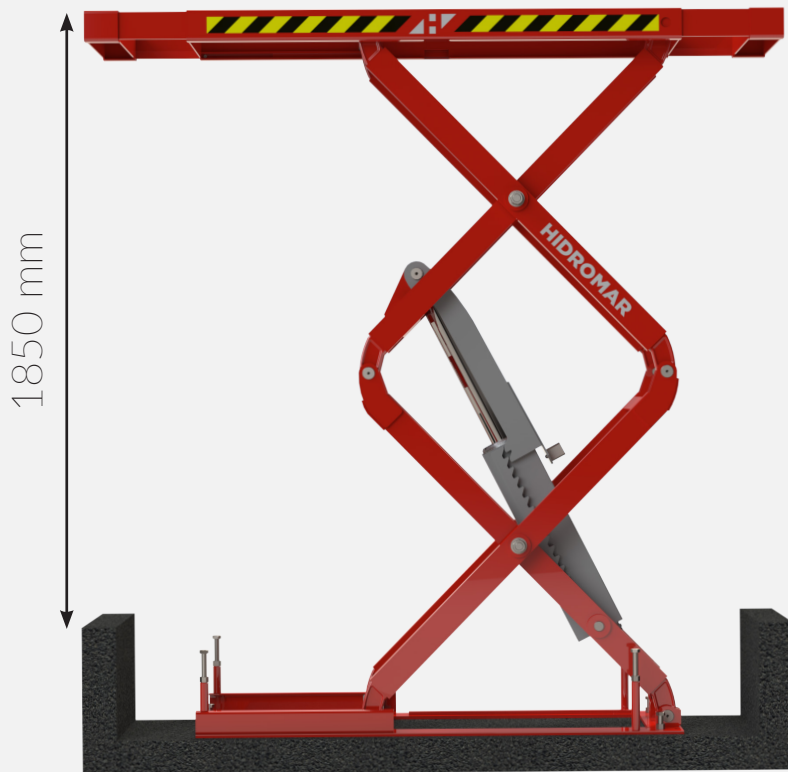

O principal diferencial do elevador embutido é a otimização de espaço. Após recolhido, ele fica totalmente nivelado ao chão.

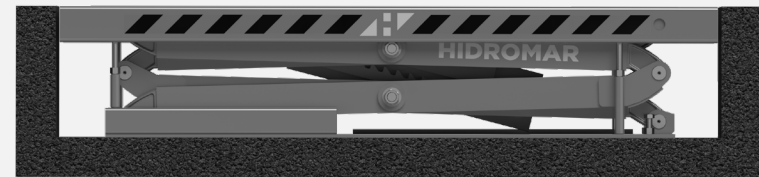

As “tesouras” como são conhecidas, são responsáveis por toda movimentação do equipamento. Os eixos em suas articulações permitem a lubrificação através de graxa.





# Diferenciais

As pranchas da Hidromar possuem extensores que acrescentam em até 40cm no seu tamanho total, podendo chegar à 2050mm.



Sapatas de borracha Hidromar. Elas são resistentes a compressão, amortecem vibrações, e garantem a integridade do veículo.

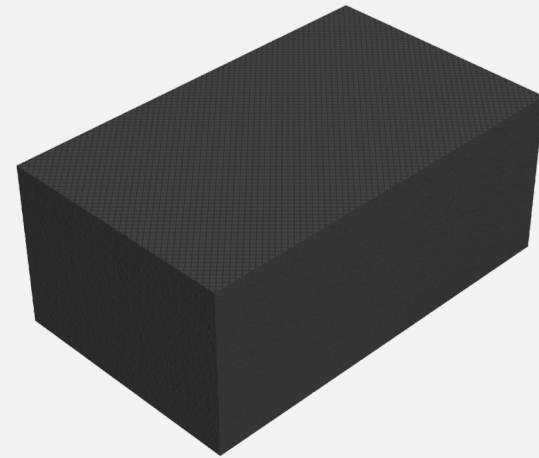

# Diferenciais

Todas as juntas possuem um eixo que permite a inserção de graxa para chassi para lubrificação das tesouras.



Travamento duplo, isto é, possui catracas nas duas laterais do pistão. Estrutura oferece o dobro de segurança que você precisa.



Trava desengatada

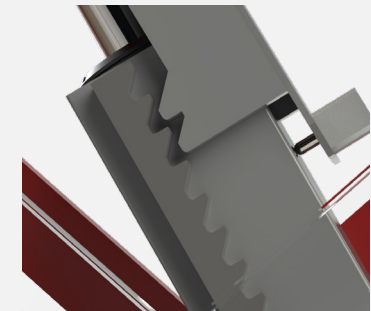

Trava engatada

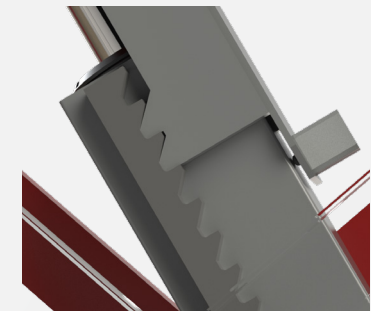

# GABINETE DE COMANDO

Para a linha de elevadores Pantográficos Hidromar, as bombas hidráulicas são equivalentes à 3 cavalos. Seu consumo é de 3.0Kw/h em uso contínuo.

O gabinete de comando possui todos os acionamentos necessários, inclusive o botão de emergência.

A unidade hidráulica (motor e reservatório de óleo) encontra-se dentro do gabinete.

O gabinete também possui a unidade de conservação do ar, responsável pela distribuição uniforme do ar para desarme das travas pneumáticas.



O reservatório é feito de aço aumentando sua durabilidade, com capacidade de 12 litros de óleo hidráulico. A tampa do reservatório, possui uma vareta para averiguar o nível de óleo. O óleo utilizado é Óleo Hidráulico AW 68

## TABELA DE BOMBA HIDRÁULICA PANTOGRÁFICO

Monofásico 220v

Trifásico 220v

Trifásico 380v

**Definir modelo da bomba no orçamento.**



# Especificações técnicas

Capacidade de elevação	3 000Kg
Elevação máxima	1 850mm
Altura mínima	0 mm
Tempo de elevação	45s
Sistema de elevação	Pistão hidráulico
Bomba hidráulica mono/trifásico	3 HP
Sistema de segurança	Catracas
Sincronização entre coluna	Distribuição hidráulica



CORES ESPECIAIS  
[\*\(click para ver as cores\)\*](#)



BAIXO ÍNDICE DE RUÍDO



CORES PADRÕES



# Outros modelos

## ELETROMECAÂNICOS



MODELOS - SEM RAMPA

HI 2.5

HI 3.0

HI 4.0

HI 5.0

## HIDRÁULICO



MODELO - COM BASE

HB 4.1

## PANTOGRÁFICO



MODELO - EMBUTIDO

HPAN EB 3.0



MODELOS - COM RAMPA

PRF 2.5

PRF 4.0

PRF 5.0



MODELO - PÓRTICO FIXO

PHF 4.0



MODELO - SOBREPISO

HPAN SP 3.0



# Onde estamos?



**Fábrica**  
Londrina, PR



**Assistência**  
Técnica em todo Brasil

Indústria e Comércio Hidromar Ltda  
CNPJ 78.599.545/0001-53  
Rua Amélia Riskallah Abib Tauil, 151  
Pq. das Indústrias Leves, 86030-290  
(43) 3373-5600  
(43) 99187-9415  
comercial@hidromar.com.br



@hidromarequipamentos





**HIDROMAR**

**ELEVADORES**